

상하 과권방지장치 (OVERWINDING LIMITER)

과권방지장치로 슬립형 클러치를 기본으로 채택하였으며 상하 과권방지장치로 LIMIT SWITCH를 추가 장착하여 안전성을 확보하였습니다. (실용신안 20-0468048호)
 1) 1단계: 권상시 CHAIN GUIDE에 내장된 LIMIT SWITCH의 해 조작전원을 차단 HOIST 동작을 제한한다.
 2) 2단계: LIMIT SWITCH 오류시, 과부하시 감속기에 내장된 슬립형 클러치의 작동으로 과전류에 의한 LOAD LIMITER 동작으로 HOIST작동을 제한한다.

기어(GEAR) & 오일급유(OIL LUBRICATION)

Gear재질은 특수합금강이며 헬리컬 / 수퍼기어로 구성되어 있습니다. Gear 오일 급유는 Gear Box 위쪽 볼트를 열어 쉽게 삽입, 보충 할 수 있습니다.



로드쉬브 및 체인가이드

*로드쉬브는 하중물의 중량을 고루 분산하기 위하여 5개의 체인포켓에 위치하게 됩니다.
 *체인가이드는 고속 운행되는 로드체인의 작동에도 마모율을 극소화 하도록 제작되었습니다.

과부하 안전장치 (LOAD LIMITER)

정격하중이내에서 안전하게 사용할 수 있도록 하는 장치이며 제품출고시 정격하중의 110%로 세팅되어 있습니다.



후크 (HOOKS)

Hook는 특수강 재질로 설계하여 단조한 것이며 모든 HOOK에는 안전레바가 장착되어 있어 물건 이동시 안전합니다. 아래후크(Bottom Hook) 목부위는 360도 회전이 가능하도록 되어 있습니다.

INVERTER(인버터) *옵선품목

인버터 적용으로 Ploe change type 보다 부드럽게 변속되어 화물의 흔들림을 최소화 시켜드리고 소음도 최소화하였습니다.
 주문시 소비자가 원하는 속도로 조절하여 작업이 가능함으로 정밀한 작업이 필요한 현장에 적합합니다. (속도조절 범위는 각 사양서 참조)
 실용신안 등록제 20-0447879
 3Speed (옵선행)



호이스트 보호커버 *옵선품목

이물질 및 비의 침투를 막아주는데 도움이 되는 호이스트용 보호커버입니다.

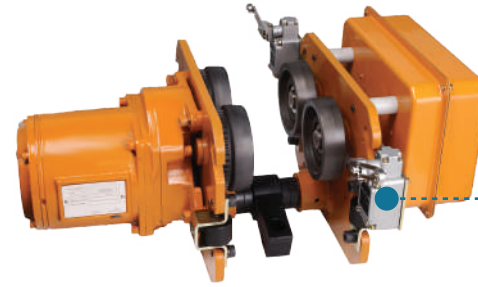

트로리 횡행리미터 또는 고무 범퍼 (Trolley Traversing Limiter, Rubber Bumper) *옵선품목

트로리가 I-BEAM 횡선 끝단으로 이동시 자동으로 우선 제어하여 호이스트의 MOTOR 보호 및 제품의 파손을 방지하여 주는 안전장치입니다.

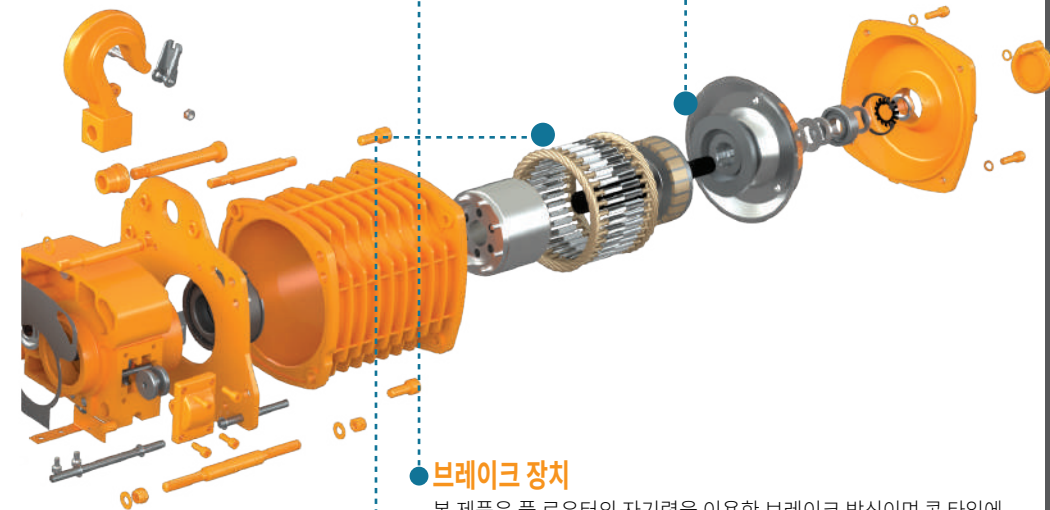

브레이크 장치

본 제품은 풀 로우터의 자기력을 이용한 브레이크 방식이며 큰 타입에 브레이크로 강력한 제동이 가능하며 별도로 브레이크 코일을 사용하지 않아 정류기가 필요치 않으며 라이닝 마모 시 간극 조절 기능이 있어 브레이크 사용 수명을 극대화한 제품입니다.

모터 과열 감지센서

호이스트에 적합한 고효율 모터로서 절연등급은 B입니다. 연속작업시 30분까지 작동이 가능하며, 연속 작동으로 모터내부에 온도가 120도 이상 상승하면 자동으로 과열감지 센서가 작동하여 모터작동을 차단 하게 됩니다.

Load Chain(표준 : 검정색 / *옵선품목 : 특수도금)

Load Chain은 특수재질로 제작되어 있으며, 내마모성이 우수합니다. 안전율은 최대하중의 5배로 설계된 제품입니다.



체인박스

특수설계된 재질로 안전하고 외관이 깨끗하며 견고합니다.
 기본 체인박스 : 플라스틱 : PCCT
 기본 체인박스 외 *옵선행 : 플라스틱 : PCCA, PCCB / 스틸(철) : SCC



비상정지 스위치

모든 호이스트 스위치에는 비상정지 버튼이 적용되어있으며 방수등급 IP64기준에 적합한 제품입니다.



DST
EDST
DSS
EDSS

DSTM
EDSTM
DSSM
EDSSM

컴팩트형 호이스트

DST Series

전기사양 : 삼상 / 상,하 2점식

기본사양

MODEL : DST		0.5S	1S	2W(1.9W)
용량	Ton	0.5	1	2
전압	Voltage	220 / 380 / 440		
표준양정	m	4		
체인줄수	No.	1	2	
권상속도(m/min)	50 Hz	6.7	6.8	3.4
	60 Hz	8	8.2(5.5)	4.1
권상모터	Kw	0.8	1.8	
정격시간	min	30		
로드체인	dia x pitch	6.3 x 19		7.1 x 21
중량	Kg	57	58	71
부하 시간율	%ED	40%ED		

주요 치수(mm)

MODEL : DST		0.5S	1S	2W(1.9W)
H : 헤드룸 최단거리	A	523	526	
	B	264		
	C	262		
	D	311		
	E	146	198	
	F	165	113	
	M	34	35	53.5
	H	384	400	680
	L	324		428

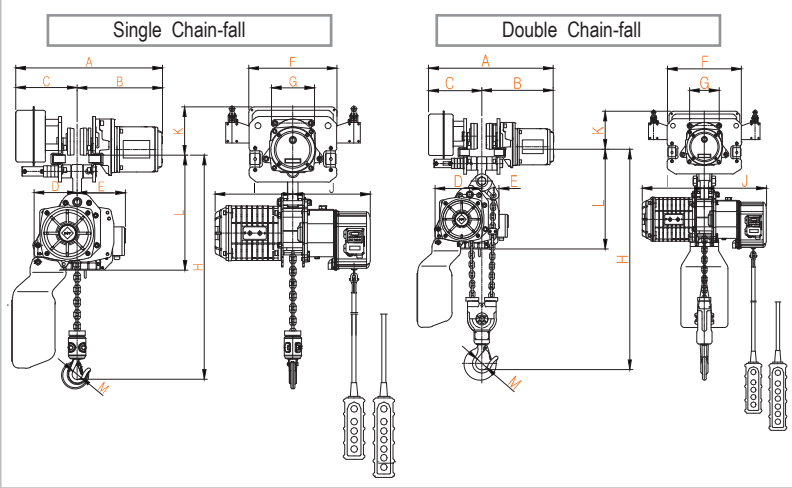
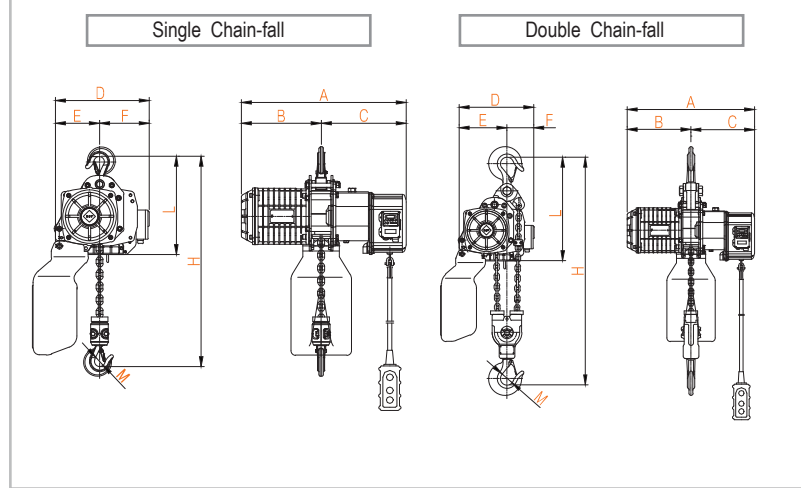

※트롤리 고무범퍼 또는 횡행리미트는 옵션 사양임으로 별도 주문하여 주시기 바랍니다.

DSTM Series

전기사양 : 삼상 / 상,하,좌,우 4점식

기본사양

MODEL : DSTM		0.5S	1S	2W(1.9W)
용량	Ton	0.5	1	2
전압	Voltage	220 / 380 / 440		
표준양정	m	4		
체인줄수	No.	1	2	
권상속도(m/min)	50 Hz	6.7	6.8	3.4
	60 Hz	8	8.2(5.5)	4.1
횡행속도(m/min)	50 Hz	12		
	60 Hz	15		
권상모터	Kw	0.8	1.8	
정격시간	min	30		
횡행모터	Kw	0.4		
로드체인	dia x pitch	6.3 x 19		7.1 x 21
표준빔폭	I-beam width	75 - 125		100 - 150
최소I-Beam회전반경	Curve radius	800		
중량	Kg	97	98	117
부하 시간율	%ED	40%ED		

주요 치수(mm)

MODEL : DSTM		0.5S	1S	2W(1.9W)
B 계산 B = 1/2 x (I-Beam 폭 - 최소Beam 폭)(mm)	A	498+2B		528+2B
	B	208+B		223+B
	C	290+B		305+B
	D	146		198
	E	165		113
	F	300		315
	G	110		125.4
	I	264		
	J	262		
	K	165		161
	M	34	35	53.5
	H	434	446	660
	L	359		424

H : 헤드룸 최단거리

DSS Series

전기사양 : 단상 / 상,하 2점식

기본사양

MODEL : DSS		0.5S	1S	2W(1.9W)
용량	Ton	0.5	1	2
전압	Voltage	110 / 220		
표준양정	m	4		
체인줄수	No.	1	2	
권상속도(m/min)	50 Hz	6.7	3.4	1.7
	60 Hz	8	4.1	2
권상모터	Kw	0.8		
정격시간	min	20		
로드체인	dia x pitch	6.3 x 19		7.1 x 21
중량	Kg	57	60	73
부하 시간율	%ED	30%ED		

주요 치수(mm)

MODEL : DSS		0.5S	1S	2W(1.9W)
H : 헤드룸 최단거리	A	526	545	
	B	264		
	C	262	281	
	D	311		
	E	146	198	
	F	165	113	
	M	34	35	53.5
	H	384	400	680
	L	324		428

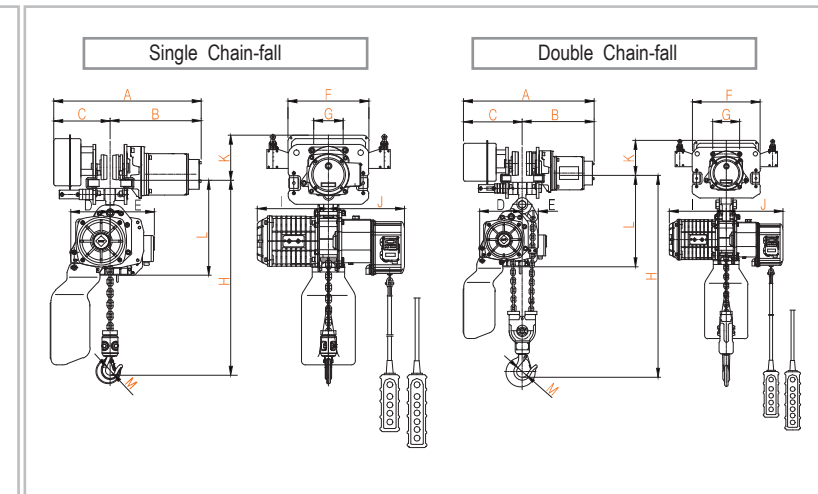
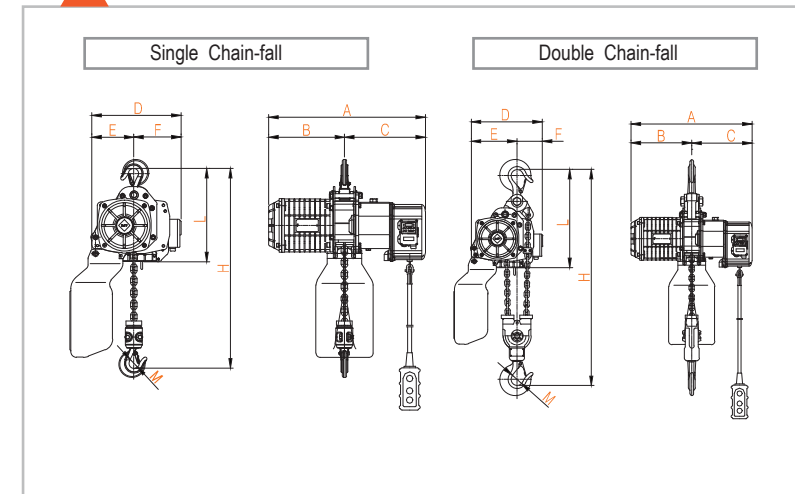

※트롤리 고무범퍼 또는 횡행리미트는 옵션 사양임으로 별도 주문하여 주시기 바랍니다.

DSSM Series

전기사양 : 단상 / 상,하,좌,우 4점식

기본사양

MODEL : DSSM		0.5S	1S	2W(1.9W)
용량	Ton	0.5	1	2
전압	Voltage	110 / 220		
표준양정	m	4		
체인줄수	No.	1	2	
권상속도(m/min)	50 Hz	6.7	3.4	1.7
	60 Hz	8	4.1	2
횡행속도(m/min)	50 Hz	9		
	60 Hz	11		
권상모터	Kw	0.8		
정격시간	min	20		
횡행모터	Kw	0.2		
로드체인	dia x pitch	6.3 x 19		7.1 x 21
표준빔폭	I-beam width	75 - 125		100 - 150
최소I-Beam회전반경	Curve radius	800		
중량	Kg	96	99	119
부하 시간율	%ED	30%ED		

주요 치수(mm)

MODEL : DSSM		0.5S	1S	2W(1.9W)
B 계산 B = 1/2 x (I-Beam 폭 - 최소Beam 폭)(mm)	A	546+2B		576+2B
	B	338+B		353+B
	C	208+B		223+B
	D	146		198
	E	165		113
	F	300		315
	G	110		125.4
	H	434	446	660
	I	264		
	J	281		
	K	165	161	
	L	359	424	
	M	34	35	53.5

H : 헤드룸 최단거리



컴팩트형 인버터 호이스트

EDST Series

전기사양 : 삼상 / 상,하 2점식 / 2SPEED

기본사양

MODEL : EDST	0.5S	1S	2W(1.9W)	
용량	Ton	0.5	1	2
전압	Voltage	220 / 380 / 440		
표준양정	m	4		
체인줄수	No.	1	2	
권상속도 범위(m/min)	2Speed	2.7 - 8.2		1.3 - 4.1
권상모터	Kw	0.8	1.8	
정격시간	min	20		
로드체인	dia x pitch	6.3 x 19	7.1 x 21	
중량	Kg	61	63	77
부하 시간율	%ED	고속 40%ED / 저속 20%ED		

주요 치수(mm)

MODEL : EDST	0.5S	1S	2W(1.9W)	
H : 헤드룸 최단거리	A	606		
	B	264		
	C	342		
	D	329		
	E	146	198	
	F	183	131	
	M	34	35	53.5
	H	384	400	680
	L	358		462

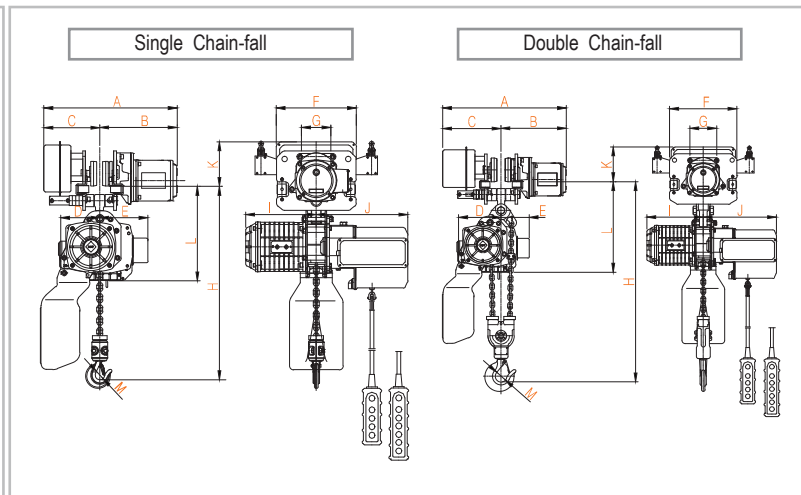
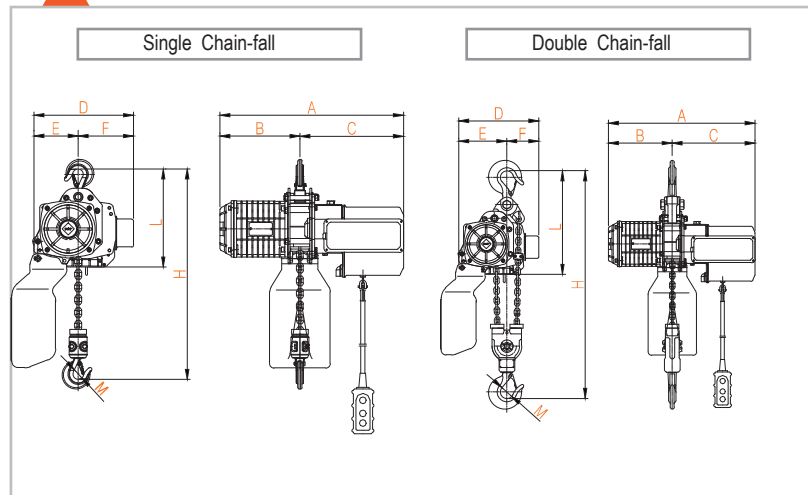

※트로리 고무범퍼 또는 횡행리미트는 옵션 사양임으로 별도 주문하여 주시기 바랍니다.

EDSTM Series

전기사양 : 삼상 / 상,하,좌,우 4점식 / 2SPEED

기본사양

MODEL : EDSTM	0.5S	1S	2W(1.9W)	
용량	Ton	0.5	1	2
전압	Voltage	220 / 380 / 440		
표준양정	m	4		
체인줄수	No.	1	2	
권상속도 범위(m/min)	2Speed	2.7 - 8.2		1.3 - 4.1
횡행속도 범위(m/min)	2Speed	5.2 - 15.2		
권상모터	Kw	0.8	1.8	
정격시간	min	20		
횡행모터	Kw	0.4		
로드체인	dia x pitch	6.3 x 19	7.1 x 21	
표준빔폭	I-beam width	75 - 125		100 - 150
최소 I-Beam 회전반경	Curve radius	800		
중량	Kg	101	102	122
부하 시간율	%ED	고속 40%ED / 저속 20%ED		

주요 치수(mm)

MODEL : EDSTM	0.5S	1S	2W(1.9W)	
B 계산 B = 1/2 x (I-Beam 폭 - 최소Beam 폭)(mm)	A	548+2B		577+2B
	B	290+B		304+B
	C	258+B		273+B
	D	146		198
	E	183		131
	F	300		315
	G	110		125.4
	H	434	446	660
	I	264		
	J	342		
	K	165	161	
	L	393	458	
	M	34	35	53.5

H : 헤드룸 최단거리

EDSS Series

전기사양 : 단상 / 상,하 2점식 / 2SPEED

기본사양

MODEL : EDSS	0.5S	1S	2W(1.9W)	
용량	Ton	0.5	1	2
전압	Voltage	220		
표준양정	m	4		
체인줄수	No.	1	2	
권상속도 범위(m/min)	2Speed	1.7 - 5.2		1.0 - 2.6
권상모터	Kw	0.8	1.5	
정격시간	min	20		
로드체인	dia x pitch	6.3 x 19	7.1 x 21	
중량	Kg	63	64	77
부하 시간율	%ED	고속 40%ED / 저속 20%ED		

주요 치수(mm)

MODEL : EDSS	0.5S	1S	2W(1.9W)	
H : 헤드룸 최단거리	A	606		
	B	264		
	C	342		
	D	311		
	E	146	198	
	F	165	113	
	M	34	35	53.5
	H	384	400	680
	L	378		482

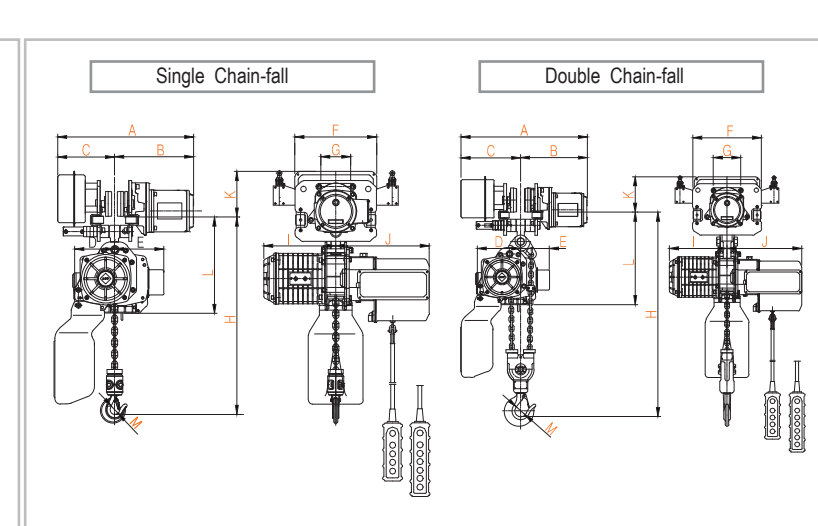
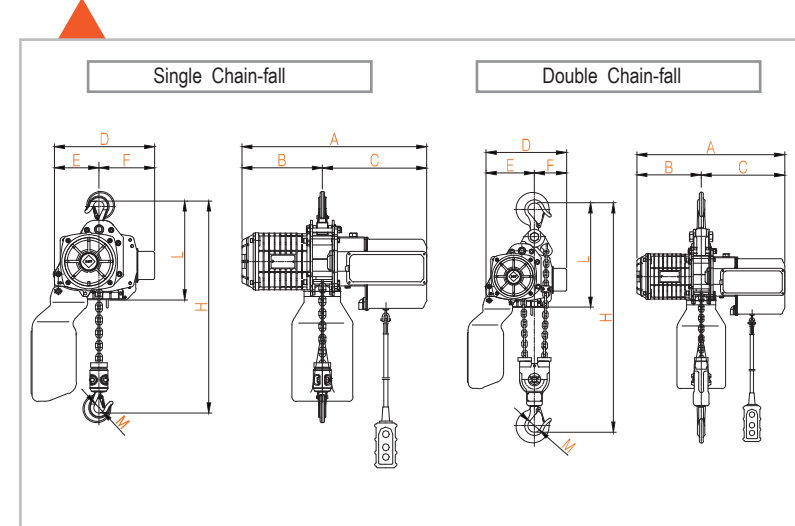

※트로리 고무범퍼 또는 횡행리미트는 옵션 사양임으로 별도 주문하여 주시기 바랍니다.

EDSSM Series

전기사양 : 단상 / 상,하,좌,우 4점식 / 2SPEED

기본사양

MODEL : EDSSM	0.5S	1S	2W(1.9W)	
용량	Ton	0.5	1	2
전압	Voltage	220		
표준양정	m	4		
체인줄수	No.	1	2	
권상속도 범위(m/min)	2Speed	1.7 - 5.2		1.0 - 2.6
횡행속도 (m/min)	11			
권상모터	Kw	0.8	1.5	
정격시간	min	20		
횡행모터	Kw	0.2		
로드체인	dia x pitch	6.3 x 19	7.1 x 21	
표준빔폭	I-beam width	75 - 125		100 - 150
최소 I-Beam 회전반경	Curve radius	800		
중량	Kg	98	99	122
부하 시간율	%ED	고속 40%ED / 저속 20%ED		

주요 치수(mm)

MODEL : EDSSM	0.5S	1S	2W(1.9W)	
B 계산 B = 1/2 x (I-Beam 폭 - 최소Beam 폭)(mm)	A	547+2B		576+2B
	B	339+B		353+B
	C	208+B		223+B
	D	146		198
	E	165		113
	F	300		315
	G	110		125.4
	H	434	446	660
	I	264		
	J	342		
	K	165	161	
	L	393	458	
	M	34	35	53.5

H : 헤드룸 최단거리